

## Art. 5050 – FIGARO

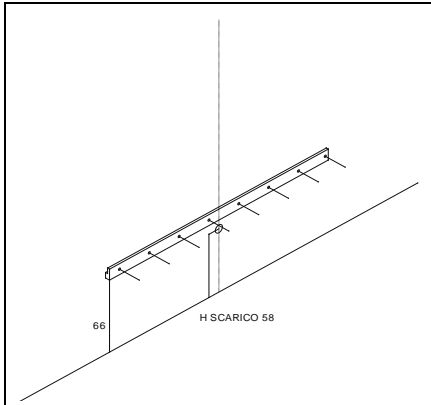

### SCHEMA DI MONTAGGIO

### SCHEMA DE MONTAGE



- FISSARE A PARETE LA FASCIA DI SOSTEGNO LOGGIATA NEL CASSONETTO PORTA LAVELLO RISPETTANDO LE MISURE INDICATE CON VITI 5X70
- FIXER AU MUR LA BANDE DE SOUTIEN POSITIONNE' DANS LE CAISSON PORTE LAVABO. RESPECTER LES MEASURES INDIQUEES AVEC VIS 5X70
- FIX THE SUPPORT BAND LOGGED IN THE SINK BOX TO THE WALL, RESPECTING THE MEASUREMENTS INDICATED WITH 5X70 SCREWS
- FIJAR A LA PARED LA BANDA DE SOPORTE INICIADA EN LA CAJA PORTA FREGADERO, RESPETANDO LAS MEDIDAS INDICADAS CON TORNILLOS 5X70

### INSTALLATION INSTRUCTION

### ESQUEMA DE MONTAJE

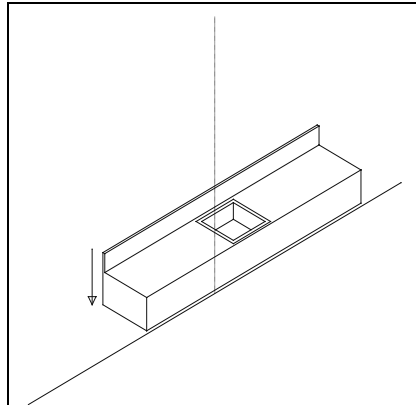

- APPENDERE IL CASSONETTO PORTA LAVELLO ALLA FASCIA DI CUI AL PUNTO 1
- ACCROCHER LE CAISSON PORTE LAVABO A' LA BANDE DE SOUTIEN
- HANG THE SINK DOOR BOX TO THE BAND REFERRED TO IN POINT 1
- COLGAR EL CAJÓN DE LA PUERTA DEL FREGADERO DE LA BANDA REFERIDA EN EL PUNTO 1

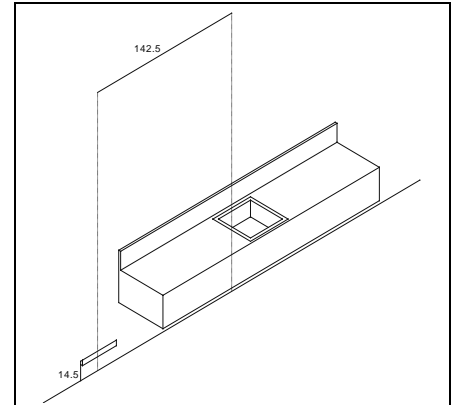

- FISSARE A PARETE LA FASCIA SINISTRASOSTEGNO VETRINETTA RISPETTANDO LE MISURE INDICATE CON VITI 5X70
- FIXER AU MUR LA BANDE GAUCHE DE SOUTIEN VITRINE. RESPECTER LES MEASURES INDIQUEES AVEC VIS 5X70
- FIX THE LEFT BAND OF THE SHOWCASE SUPPORT TO THE WALL, RESPECTING THE MEASUREMENTS INDICATED WITH 5X70 SCREWS
- FIJAR LA BANDA IZQUIERDA DEL SOPORTE DE VITRINA A LA PARED, RESPETANDO LAS MEDIDAS INDICADAS CON TORNILLOS 5X70

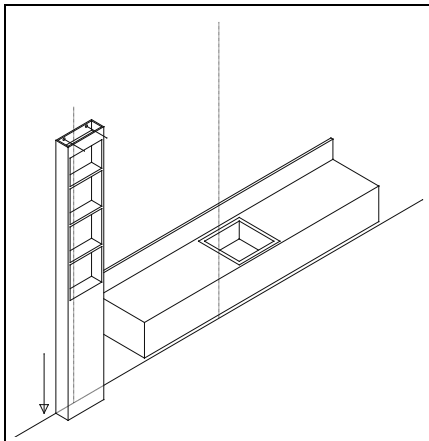

- POSIZIONARE LA VETRINETTA SINISTRA AD INCASTRO ALLA FASCIA DI CUI AL PUNTO 3 E FISSARLA IN ALTO TRAMITE 2 VITI IN DOTAZIONE 5X70
- POSITIONNER LA VITRINE GAUCHE A LA BANDE (VOIR POINT 3) ET LA FIXER DANS LA PARTIE SUPERIEURE AVEC LES VIS EN DOTATION 5X70
- POSITION THE LEFT CLOSED SHOWCASE TO THE BAND REFERRED TO IN POINT 3 AND FIX IT AT THE TOP WITH 2 SCREWS SUPPLIED 5X70
- COLOCAR EL VITRINA IZQUIERDA CERRADA A LA BANDA REFERIDA EN EL PUNTO 3 Y FIJARLO EN LA PARTE SUPERIOR CON 2 TORNILLOS 5X70 SUMINISTRADOS

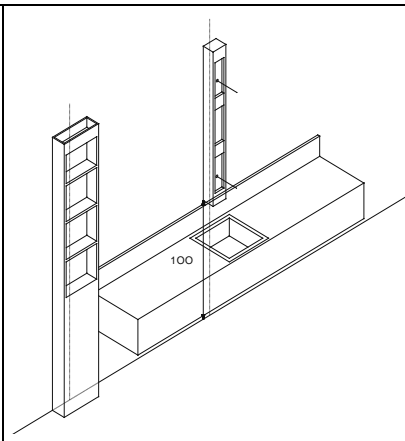

- FISSARE A PARETE, AL CENTRO DEL CASSONETTO PORTA LAVELLO ED A CM. 100 DAL PAVIMENTO, L'ELEMENTO PORTA PANNELLI CON VITI 5X70
- FIXER AU MUR LE PORTE PANNEAUX AU MILIEU DU CAISSON PORTE LAVABO A' UNE HAUTEUR DE 100 CM. DU SOL AVEC VIS 5X70
- FIX TO THE WALL, AT THE CENTER OF THE SINK DOOR BOX AND AT CM. 100 FROM THE FLOOR, THE PANEL HOLDER ELEMENT WITH 5X70 SCREWS
- FIJAR A LA PARED, EN EL CENTRO DE LA CAJA DE LA PUERTA DEL FREGADERO Y EN CM. 100 DEL PISO, ELEMENTO SOPORTE PANEL CON TORNILLOS 5X70

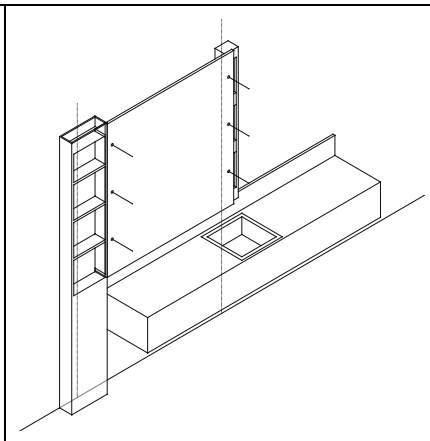

- FISSARE IL PANNELLO PORTA SPECCHIO SINISTRO ALLA VETRINETTA ED ALL'ELEMENTO DI CUI AL PUNTO 5 CON VITI 5X50
- FIXER LE PANNEAU PORTE MIROIR GAUCHE A LA VITRINE ET AU PORTE PANNEAUX (VOIR POINT 5) AVEC VIS 5X50
- FIX THE LEFT MIRROR DOOR PANEL TO THE SHOWCASE AND TO THE ELEMENT REFERRED TO IN POINT 5 WITH 5X50 SCREWS
- FIJAR EL PANEL DE LA PUERTA DEL ESPEJO IZQUIERDO A LA MUESTRA Y AL ELEMENTO REFERIDO EN EL PUNTO 5 CON TORNILLOS 5X50

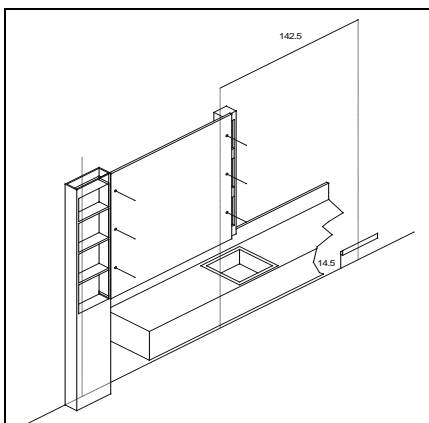

- PROCEDERE COME AL PUNTO 3 PER LA FASCIA DESTRA
- PROCEDER COMME AU POINT 3 POUR LA BANDE DROITE
- PROCEED AS IN STEP 3 FOR THE RIGHT BAND
- PROCEDA COMO EN EL PASO 3 PARA LA BANDA CORRECTA

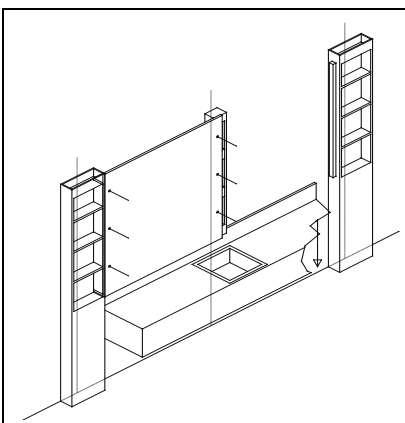

- PROCEDERE COME AL PUNTO 4 PER LA VETRINETTA DESTRA
- PROCEDER COMME AU POINT 4 POUR LA VITRINE DROITE
- PROCEED AS IN STEP 4 FOR THE RIGHT SHOWCASE
- PROCEDA COMO EN EL PASO 4 PARA LA MUESTRA CORRECTA

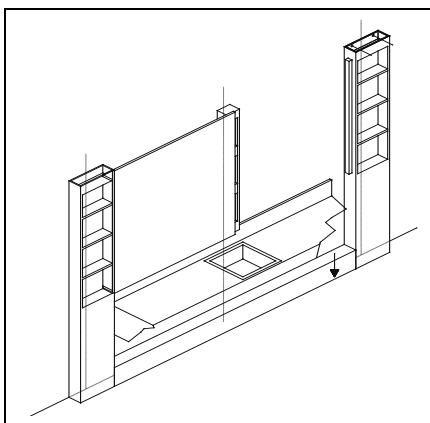

- POSIZIONARE LO ZOCCOLO AD INCASTRO TRA LE VETRINETTE
- EMBOITER LE SOCLE ENTRE LES 2 VITRINES
- POSITION THE SNAP-IN PLINTH BETWEEN THE SHOWCASES
- COLOCAR EL ZÓCALO ENTRE LAS MUESTRAS

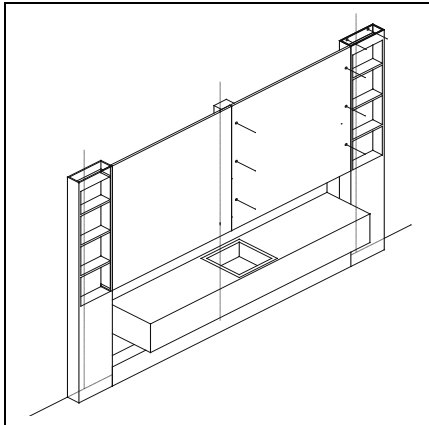

- FISSARE IL PANNELLO PORTA SPECCHIO DESTRO COME AL PUNTO 6
- FIXER LE PANNEAU PORTE MIROIR DROIT COMME POINT 6
- FIX THE RIGHT MIRROR DOOR PANEL AS IN STEP 6
- FIJE EL PANEL DE LA PUERTA DEL ESPEJO DERECHO COMO EN EL PASO 6

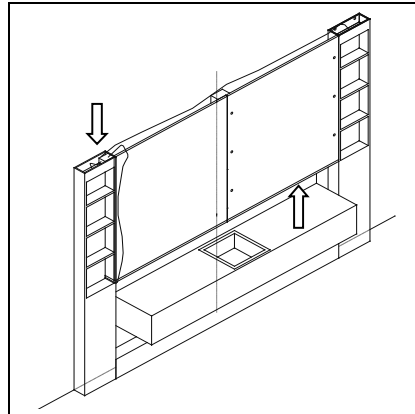

- INCOLLARE I LED SOTTO AI PANNELLI PORTA SPECCHIO, POSIZIONARE IL TRASFORMATORE E PROCEDERE AL COLLEGAMENTO ELETTRICO
- FIXEZ LE BON PANNEAU DE PORTE DE MIROIR COMME À L'ÉTAPE 6
- GLUE THE LEDS UNDER THE MIRROR PANELS, POSITION THE TRANSFORMER AND PROCEED TO THE ELECTRICAL CONNECTION
- PEGUE LOS LED DEBAJO DE LOS PANELES DE ESPEJOS, COLOQUE EL TRANSFORMADOR Y PROCEDA A LA CONEXIÓN ELÉCTRICA

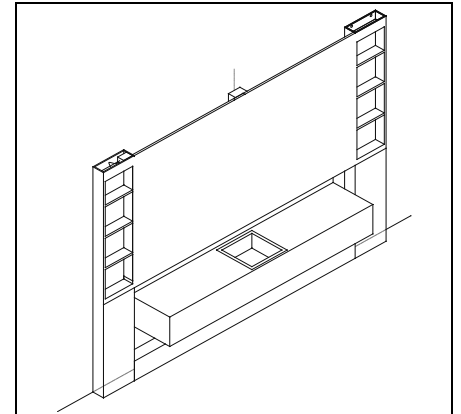

- INCOLLARE GLI SPECCHI
- COLLER LES MIROIRS
- GLUE THE MIRRORS
- PEGUE LOS ESPEJOS